

MEDIDAS NECESARIAS PARA EL FABRICADO Opciones 3ª

COMPOCARR (Componentes Carroceros Caudete, s.l.)

Teléfonos: 965827128 Fax: 965827057

Toma de datos Operario:..... VºB:.....

Fecha:

Cliente:.....

Nº Fabricado:.....Opcion:

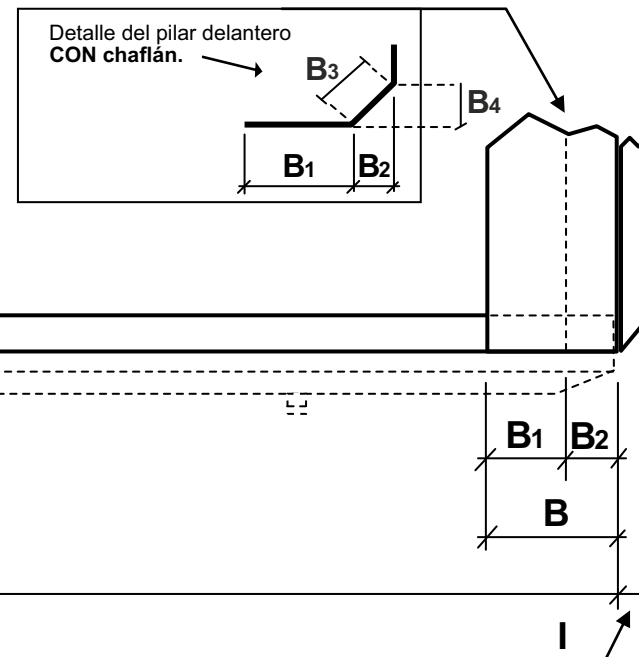

A = largo total de la plataforma **SIN carrozar**.....mm.

B = ancho del pilar delantero **normal**.....mm.

OJO: Si el pilar delantero es **con chaflán** en lugar de **esquina**,
en vez de facilitar la medida **B**, facilitar **B₁** y **B₂**.

B₁ = ancho del plano del pilarmm.

B₂ = chaflán vista lateral (**ver detalle**).....mm.

B₃ = largo del chaflán del costadillo.....mm.

B₄ = chaflán vista frente.....mm.

C = ancho del pilar trasero (**SIN la pestaña**)..... mm.

I = salientes del frente (**solo** si influyen en el carrozado)..... mm.

G₁₀ = cantidad de puertas ó carriles por cada lateral.....U.

Colordel toldo:

OTROS DATOS DE INTERES

Voladizo:

Ancho del Bastidor:.....

Altura Banda Lateral:

Largo Cartabón banda lateral:

Alto Banda Lateral rebajada:

Largo Banda Lateral rebajada:.....

Alto Frente:.....

Alto cuello plataforma:.....

MUY IMPORTANTE

Las medidas que se solicitan son **INDISPENSABLES** para la correcta
fabricación de su plegador TIPO 1, por lo que rogamos las rellenen
TODAS correctamente. GRACIAS.

COMPOCARR (Componentes Carroceros Caudete, s.l.)

Teléfonos: 965827128 – 670067116

Fax: 965827057 y 965826775

Correo electrónico: info@compocarr.com

MEDIDAS NECESARIAS PARA EL FABRICADO

Cliente.....

Nº de Fabricado..... Opción

OJO: Necesitamos el valor de **M** ó **N**.

M: ancho total exterior de la carrocería.....mm.

N: ancho exterior del bastidor.....mm.

O₁: grueso del cuerpo del pilar trasero.....mm.

O: grueso de la base del pilar trasero.....mm.

OJO: Necesitamos el valor de **P** ó **P₁**.

P: alto total exterior de la carrocería desde el suelo.....mm.

P₁: altura libre interior de la carrocería.....mm.

P₃: alto del pilar trasero desde el piso de la carrocería.....mm.

Q: alto de las puertas traseras **SIN contar** las solapas.....mm.

S: altura **total** de los pilares del frente.....mm.

S₁: altura total del frente **desde el piso** de la carrocería.....mm.

X: altura del faldón ó banda lateral.....mm.

X₁: altura del faldón ó banda lateral rebajado.....mm.

Y: largo del rebaje del faldón ó banda lateral.....mm.

Y₁: largo del cartabón del faldón ó banda lateral.....mm.

OTRAS NOTAS DE INTERES

MUY IMPORTANTE

Las medidas que se solicitan son **INDISPENSABLES** para la correcta fabricación de su plegador TIPO 1, por lo que rogamos las rellenen **TODAS** correctamente. **GRACIAS.**

